

DIE MOBILE ARBEITSPLATZLÖSUNG

optimale Ausleuchtung - maximale Beweglichkeit

flexible Stapelboxen - Seitliche Vorrichtungen für die Kabelaufnahme



NEU!

G-LIGHT Polierwagen





Ausstattung

G-LIGHT Polierwagen

- 2 x Scangrip Nova 3K Arbeitsleuchten, herausnehmbar
- Aufnahmevorrichtung für 4 Poliermaschinen
- Mehrfachsteckdose mit 5 Steckplätzen
- 2 übereinander angeordnete Halteschienen für Stapelboxen
- 2 x Stapelbox Gr. M, 1x Stapelbox Gr. L
- Fachaufteilungen 1x Box L, 1x Box M
- Blickle Leichtlaufrollen 2 x starr, 2 x drehbar, feststellbar

Durch den extrem tiefen Schwerpunkt ist ein sehr einfaches Bewegen des Wagens selbst über unebene Böden möglich, egal ob berostet oder über Querverschubsschienen.

Seitliche Kabelaufnahmen ermöglichen das sichere Verstauen der Kabel. Die spezielle Einhängenvorrichtung der Arbeitslampen ermöglicht es, diese aus der Halterung zu nehmen und, falls

benötigt, separat z.B. auf dem Boden aufzustellen um eine noch bessere Ausleuchtung der Arbeitsplatzes zu ermöglichen.

Die Stapelboxen werden in die Halteschienen gehängt, dadurch ist eine flexible Nutzung durch mehrere Mitarbeiter mit unterschiedlichen Materialien möglich, da nur die Stapelboxen ausgetauscht werden müssen.

TECHNISCHE DATEN:

- Höhe: 177 cm
- Grundfläche: 56 cm x 56 cm
- Gewicht: ca. 40 Kg

LAMPEN:

- Scangrip Nova 3K 3000 Lumen, Leistungsaufnahme 26 Watt
- Abmessungen 24 cm x 25 cm

| Art. Nr. | Bezeichnung |
|----------|---|
| GL1000 | G-Light Polierwagen inkl. Beleuchtung -vormontiert- |
| GL1001 | G-Light Polierwagen ohne Beleuchtung -vormontiert- |

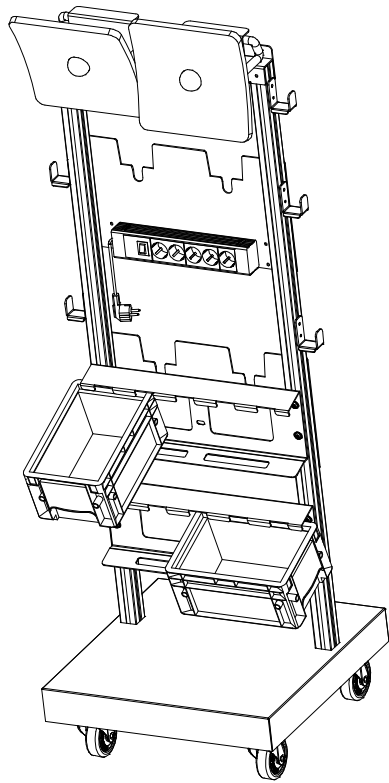

Allg1

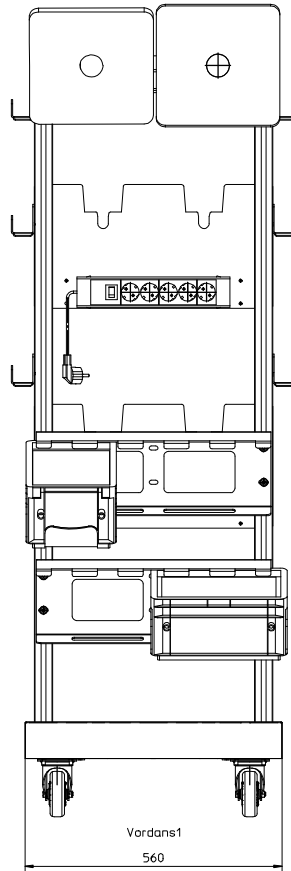

Vordans1
560

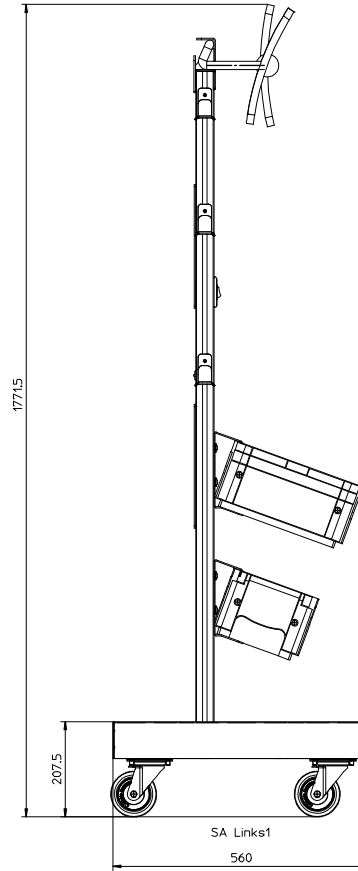

1774.5

207.5

SA Links1
560

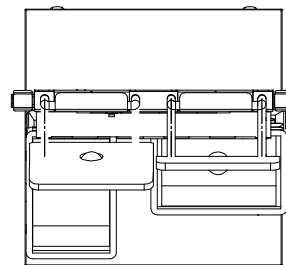

Drsicht1